

HASZNÁLATI - KEZELÉSI ÚTMUTATÓ

Köszönjük, hogy megisztelt bizalmával és az általunk forgalmazott fürdőszobabútor megvásárlása mellett döntött. A termék megfelel az MSZ EN 14749:2005 számú szabvány előírásainak.

FONTOS! A szakszerűten beszerelés, illetve a rendeltetésellenes használat, kezelés elkerülése céljából valamennyi termékünkhöz szerelési, illetve használati-kezelési útmutatót mellékelünk és kérjük, hogy az abban foglaltakat saját érdekében tartsa be, mert a szerelési útmutatótól eltérő beszerelés, illetve a használati-kezelési útmutatótól eltérő használat, kezelés miatt bekövetkezett hiba esetén a termékért jótállást nem vállalunk!

A termékhez mellékelte kezelési útmutatót gondosan őrizze meg és figyelmesen olvassa el!

Szállítás

A terméket minden esetben rögzítse megfelelően annak érdekében, hogy a bútor szerkezetében és minőségében ne sérüljön. A szállításból eredő hibákra, sérülésekre a garancia nem vonatkozik!

Csomagolás

A csomagoló anyagot, illetve a bútor felületén lévő védőfóliát a bútor megsértése nélkül távolítsa el a bútor használat előtt, majd azután semmisítse meg, vagy a csecsemőktől és gyermekektől tartsa távol!

Szerelési utasítás

A bútor szakszerűten beszerelése a termék szerkezeti és működési meghibásodásához vezethet, ezért gondosan tartsa be a szerelési-, illetve a használati-kezelési útmutatóban foglalt szerelési utasításokat! A szerelés megkezdése előtt (vízmérték segítségével) minden esetben győződjön meg a tökéletes függőleges és vízszintes fal meglétéről. Amennyiben görbe a fal, a rögzítési pontok segítségével korrigálja a fal felületének egyenetlenségét.

FONTOS:

- A bútort szilárd, vízszintes, sík padlóra helyezze, a sugárzó hőforrásoktól legalább 50 cm-re.
- A bútort kizárólag teherviselő épületszerkezethez rögzítse; a kötélemeket (falíhüvely és csavarok) és a szerelés során alkalmazott szerszámokat a falazatnak megfelelően válassza meg.
- A bútort kizárólag sík felületű falra rögzítse, a görbe egyenetlen felületű falra szerelt bútor esetén az ajtók, fiókok nem megfelelően mozgathatóak, a mosdótál billeghet, a tükör a szekrényről leválhat.
- Az állítható bútorlábak segítségével a bútort állítsa vízszintesbe; amennyiben ez elmarad, a mosdótál billeghet, az ajtók, fiókok nem megfelelően mozgathatóak.
- A bútorlábak sérülésének elkerülése érdekében a bútort mozgatás esetén emelje és ne tolja, vonja.

A nem megfelelő beszerelésből és rögzítésből eredő hibákra a garancia nem érvényesíthető. Ezen hibák elkerülése érdekében a bútor beszerelését,

az elektromos- és vízbekötést, illetve a mosdótál színtezését és rögzítését bízza minősített szakipari szerelőrel!

Tisztítás

1.Tükör és üvegfelületek tisztítása

- A tükörök és üvegfelületek tisztítására csak és kizárólag erre a célra alkalmas nedves bőrt vagy száraz ruhakendőt használjon.
- A makacs foltokat (kozmetikai szerek maradványai, zsír, stb.) azonnal távolítsa el, majd tiszta kendővel törölje szárazra.
- Ügyeljen arra, hogy a tükörök, üvegfelületek szélein, sarkain, hátoldalán cseppmaradványok ne maradjanak, különben ott lerakódás képződhet, amely a felületet károsíthatja.
- A kereskedelemben használatos üveg- és ablaktisztító használatát (amiben savas vagy lúgos vegyi anyag található) mellőzze, mivel fonsorhibákat okozhat.
- A nem megfelelő tisztító eszköz (súrolókefe, dörzsi szivacs), illetve a nem megfelelő tisztítószert (vegyileg agresszív, különösen sav-, lúg-, szilikon-, illetve alkoholtartalmú vegyszerek, pl. domestos, Clean, vízkőoldó, sósav) használatából eredően a tükör felületén fonsorhibha keletkezhet, illetve a tükör és a bútortest elszíneződhet. Ezen hibákra a garancia nem érvényesíthető.
- Használat előtt a tisztítószereket egy semleges felületen próbálja ki!
- Festett üvegfelületek alsó része csak száraz puha kendővel tisztítható. Kerülje a vegyileg agresszív szereket és eszközöket, mert ezek használata a festéket leoldhatja.

2. Mosdótál tisztítása

2.1 Üveg és szintetikuserámia mosdótál

- Az üveg és szintetikuserámia mosdótálal puha, nedves ruhával törölje át, majd száraz, szőszmentes kendővel törölje szárazra.
- Használat előtt a tisztítószereket egy semleges felületen próbálja ki!
- A festett üvegmosdó alsó része csak száraz puha kendővel tisztítható, kerülje a vegyileg agresszív szereket és eszközöket, mert ezek használata a festéket leoldhatja.
- A nem megfelelő tisztító eszköz (súrolókefe, dörzsi szivacs), illetve a nem megfelelő tisztítószert (vegyileg agresszív, különösen sav-, lúg-, szilikon-, illetve alkoholtartalmú vegyszerek, pl. domestos, Clean, vízkőoldó, sósav) használatából eredően a mosdótál felületén károsodás, elszíneződés léphet fel, amely hibákra a garancia nem érvényesíthető.

2.2 Kerámia mosdótál

- A kerámia tálak tisztítására enyhe folyékony tisztítószert használjon. Kerülje a súroló-, illetve a vegyileg agresszív szerek és a dörzsi szivacs használatát, amelyek a mosdótál felületén sérülést, karcosodást okozhatnak. Mellőzze a vízkőoldó vegyszerek használatát.
- Használat előtt a tisztítószereket egy semleges felületen próbálja ki!
- A nem megfelelő tisztító eszköz (súrolókefe, dörzsi szivacs), illetve a nem megfelelő tisztítószert (vegyileg

agresszív, különösen sav-, lúg-, szilikon-, illetve alkoholtartalmú vegyszerek, pl. domestos, vízkőoldó, sósav) használatából eredően a mosdótál felületén károsodás, elszíneződés léphet fel, amely hibákra a garancia nem érvényesíthető.

- A mosdótál felületét fém és egyéb kemény anyagú tárgyak megsérthetik, repedésszerű csíkot, karcot hagyhatnak (jegygyűrű, óraszíj). Ezek a sérülések csak polírpasztával tüntethetők el!

3. Bútor tisztítása

- A szekrények, fa-, műanyag- és lakkozott felületek, valamint a fiókok tisztításához használjon puha, tiszta ruhát és folyékony, nem súroló háztartási tisztítószert (bútorápoló termékek).
- Tisztítás után minden esetben törölje szárazra a bútort.
- A túlságosan vizes törölőkendő használat során a víz kerül a fugák közé, ami a bútor hullámosodásához, feldagadásához vezethet.
- Mellőzze az erős savtartalmú vegyszerek, súrolószerek, szilikonos poltúr, viasz, kemény szivacs és göztisztító használatát, mert a nem megfelelő tisztítószert használatából eredően a bútor felülete elszíneződhet. Makacs szennyeződések esetén használjon puha törölőkendőt.
- Használat előtt a tisztítószereket egy semleges felületen próbálja ki!
- Fokozott napfény, magas hő hatására a bútor elszíneződhet.

4. Csaptelepek tisztítása

- Használat előtt a tisztítószereket egy semleges felületen próbálja ki.
- Kerülje a vegyileg agresszív, szereket és eszközöket. Használjon színtezetes tisztítószereket, mint citrom, szódadikarbóna.
- A tisztítószert ne közvetlenül a csaptelepre, hanem egy nedves ruhára permetezze, s azzal tisztítsa át. A tisztítószert minden esetben távolítsa el a csaptelepről, majd törölje le száraz kendővel.
- Használat után a csaptelepeket minden esetben törölje szárazra.

5. Vasalatok tisztítása

- Száraz puha ruhával törölje át, tisztítószert ne használjon.

A fenti hibákra a garancia nem érvényesíthető.

FIGYELEM! A HELYSÉG VAGY BERENDEZÉSEINEK VÍZKŐOLDÓVAL TISZTÍTÁSA UTÁN (CSAPTELEP, MOSDÓTÁL, BURKOLAT,...) AMENNYIBEN A TISZTÍTÓSZER NINCS TELJESEN ELTÁVOLÍTVA, ANNAK GŐZE IS KÁROSODÁST OKZHAT A BÚTORON:

- A TÜKÖR, ILLETVE AZ ÜVEG FELÜLETÉN (FONCSORHIBA),
- A MOSDÓTÁL FELÜLETÉN (ELSZÍNEZŐDÉS),
- A BÚTOR FELÜLETÉN (ELSZÍNEZŐDÉS, FELÜLETI SÉRÜLÉS).

HASZNÁLATI - KEZELÉSI ÚTMUTATÓ

A nem megfelelő tisztító eszköz (súrolókefe, dörzsi szivacs), illetve a nem megfelelő tisztítószert (vegyileg agresszív, különösen sav-,lúg-, szilikon-, illetve alkoholtartalmú vegyszerek, pl. domestos, vízkőoldó, sósav) használatából eredő hibákra elváltozásokra (elszíneződés, fonsorhiba, felületi sérülések) a garancia nem érvényesíthető!

Bútor és mosdótál használata

Fürdőszobabútoraink megfelelőek a normál klímájú fürdőszobákba, akkor is, ha rövid ideig magasabb (90%-nál nagyobb) a páratartalom, ami szellőztetéssel megszüntethető.

A Tboss Kft. kettő egymástól eltérő vízállósági fokozatú bútort gyárt.

1. Mérsékeltén cseppálló

A termék alapanyaga laminált bútorlap 0,4-2mm-es ABS élzárással. Az ide tartozó bútorok cseppállóak, ami annyit jelent, hogy ha a bútort víz/folyadék éri, azt száraz ruhával azonnal le kell törölni (különös tekintettel az élzárásoknál). Ellenkező esetben szerkezeti károsodás éri a bútort. Javasolt felhasználási terület nagy alapterületű vizes helyiségek, ahol közvetlenül nem kap vizet a bútor (pl. tusolás) és a helyiség páratartalma folyamatosan nem nagyobb 65% -nál, a hőmérséklet 15-25 °C közötti.

2. Mérsékeltén vízálló

A termék alapanyaga vákumpréselt MDF. Az ide tartozó bútorok ráfröccsenő víz hatására nem károsodnak, a bútort használat után le kell törölni, mivel folyamatos vízterhelés esetén szerkezeti károsodás éri a bútort. Javasolt felhasználási terület akár kis alapterületű vizes helyiségekben is, ahol ráfröccsenő víz érheti. A helyiség páratartalma rövid ideig a 90%-ot is elérheti és a hőmérséklet 15-25 °C közötti.

FONTOS! FÜRDŐKÁD ILLETVE ZUHANYZÓ MELLETT ELHELYEZETT BÚTOR ESETÉN FOKOZOTT FIGYELMET SZENTELJEN A BÚTOR SZÁRAZON TARTÁSÁRA!

A TÚLZOTT NEDVESSÉG ÁLTAL KELETKEZETT FELÜLETI KÁROSODÁST, – KÜLÖNÖSKÉPPEN A MOSDÓSZEKRENYEK ÉLEINÉL – REKLAMÁCIÓKÉNT NEM TUDJUK ELFOGADNI, EZEN SÉRÜLÉSEKRE A GARANCIA NEM ÉRVÉNYESÍTHETŐ!

Terhelhetőség:

- A bútorok, fiókok maximum 25kg-ig – a felületére arányosan elosztva – terhelhetőek.
- A felső tükrös szekrények maximum 4 kg-ig terhelhetőek. A kisszekrények, illetve a polcok kizárólag pipere termékek tárolására alkalmasak.
- A mosdótálok a hirtelen hőmérsékletváltozásra fokozottan érzékenyek, így a repedések és törések elkerülése végett mélyűtött italokat, forró edényeket ne helyezzen a mosdótálra.

- Ügyeljen arra, hogy a mosdótál mechanikai behatásnak ne legyen kitéve (tilos ráülni, ráállni, parfümös üveget beleejteni), mert ez a mosdótálon repedést okozhat. Az ezekből eredő hibákra a garancia nem érvényesíthető!
- Mosdótálok esetén a nem látható helyen lévő egyenetlenségek anyageredetűek, azt az öntési folyamat okozta, gyakorlati jelentősége nincs, így reklamációként nem ismerhető el.

A fentiekben felsorolt, nem megfelelő használatból eredő hibákra a garancia nem érvényesíthető.

Lámpák, lámpatestek használata

- Az elektronikai bekötés csak érintésvédelmi relével ellátott hálózatra történhet, a beüzemelést minősített szakipari szerelővel végeztesse el.
 - EV relével nem ellátott hálózatban a túlfeszültség következtében károsodhat a lámpa, trafó.
 - A lámpákat, világító testeket egyéb elektronikai részeket háztartási használatra tervezték (napi 2-4 óra). Folyamatos túlterhelés következtében a fényforrás tönkre megy, kiég (éjszaka égvé fejezett világítóttest).
 - A lámpatestek a bútor csomagolása előtt, minden esetben kipróbálásra kerülnek!
 - A túlterhelés utólagos bevizsgálással megállapítható!
- A nem megfelelő szerelésből, illetve használatból eredő hibákra a garancia nem érvényesíthető!**

SZERELÉSI ÚTMUTATÓ / 1

A szerelés megkezdése előtt (vízmérték vezethet:

- Nem megfelelő pozícióban lévő ajtófrontok,
- billegő mosdó,
- rosszul működő fiókasalat.

dal felületének egyenetlenségeit, a vasalatok rögzítésből adódó hibákért garanciát nem vállalunk!

Ezen hibák elkerülése érdekében, bíz

FIGYELEM!

A bútor felborulása balesetet okozhat. Ahhoz, hogy ezt megakadályozza, a bútort megfelelően a falhoz kell rögzíteni. A rögzítéshez szükséges kellékek nincsenek a csomagban, mivel a különböző típusú falakhoz különböző rögzítő eszközre van szükség.

Mindig a fal típusának megfelelő szerelvényeket használjon! A megfelelő rögzítő kiválasztásához forduljon segítségért a szaküzletek munkatársaihoz!

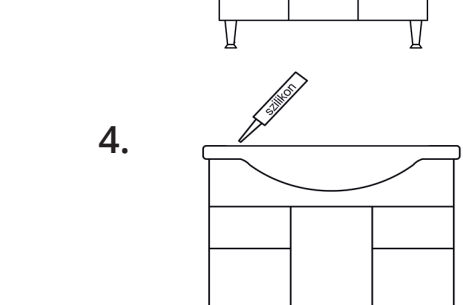
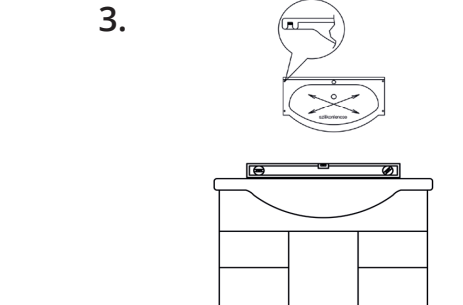
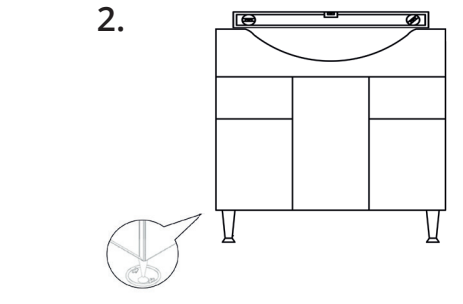
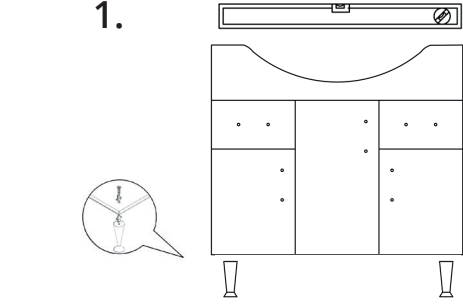

SZERELÉSI ÚTMUTATÓ / 2

SZEKRÉNY RÖGZÍTÉSE

Állítsa be a bútor vízszintes és függőleges pozícióját a vasalatok megfelelő működése érdekében. A fürdőszoba bútor falra történő ráfeszítése csak a tökéletesen függőleges és sík falra történhet!

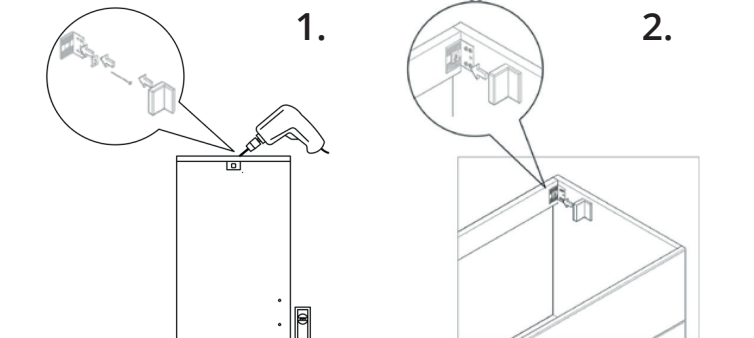

Egyes bútor családoknál a láb felfogatásának helye nincs a bútor alján feljelölve (Prémium kockaláb). Ez az esetlegesen a szekrény mögött elhelyezkedő szerelvények miatt van.

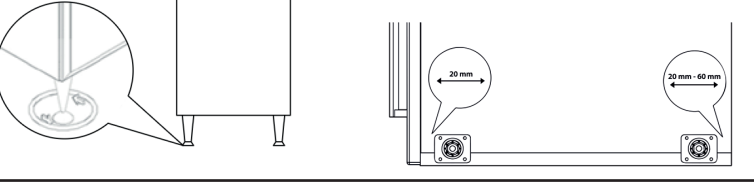

Az elektronikai bekötés csak érintés védelmi relével ellátott hálózatra történhet és a beüzemelést minősített szakipari szerelővel végeztesse el.

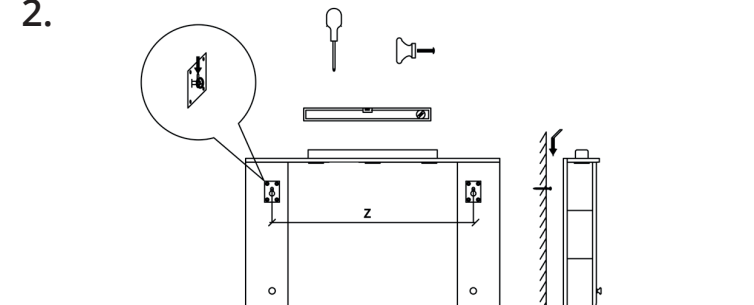
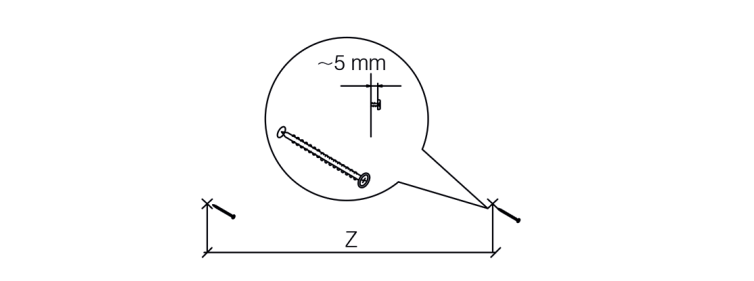
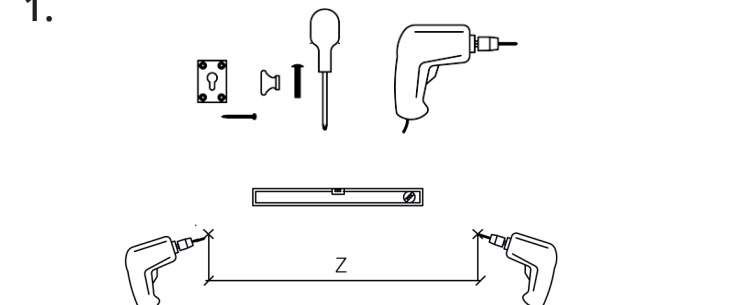

FIÓKOK KIVÉTELE / BEHELVEZÉSE / FINOMHANGOLÁSI ÚTMUTATÓJA

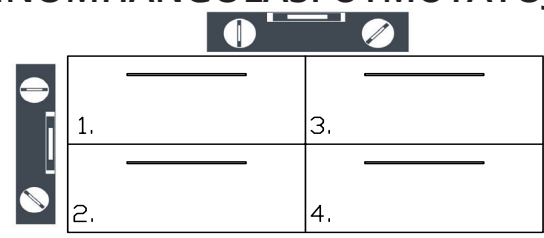
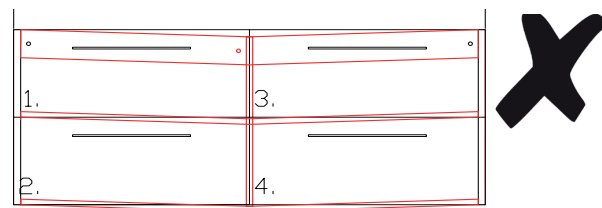

1. KUPLUNGOS TANDEM BOX (FIÓK) KISZERELÉSE

1.A A FIÓKOT HÚZZA KI 50%-IG.

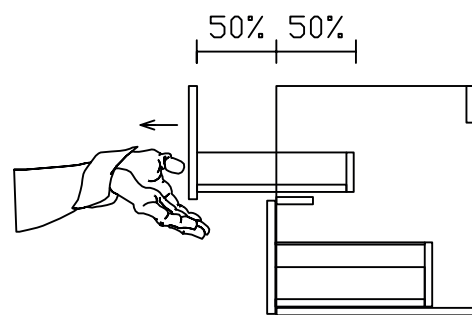

1.B A FIÓK ALJÁN BEKARIKÁZOTT GOMBOT NYOMJA BE ÜTKÖZÉSIG MINDKÉT OLDALON, MAJD EMELJE FEL A FIÓKOT A SÍNRŐL.

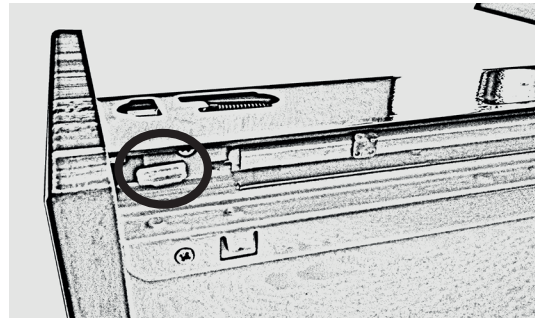

2. BÚTOR ELHELYEZÉSE A FALON

2.A A FELSZERELT BÚTORNAK TELJESEN VÍZZINTBEN KELL LENNI A VASALATOK HIBÁTLAN MŰKÖDÉSE ÉRDEKÉBEN!

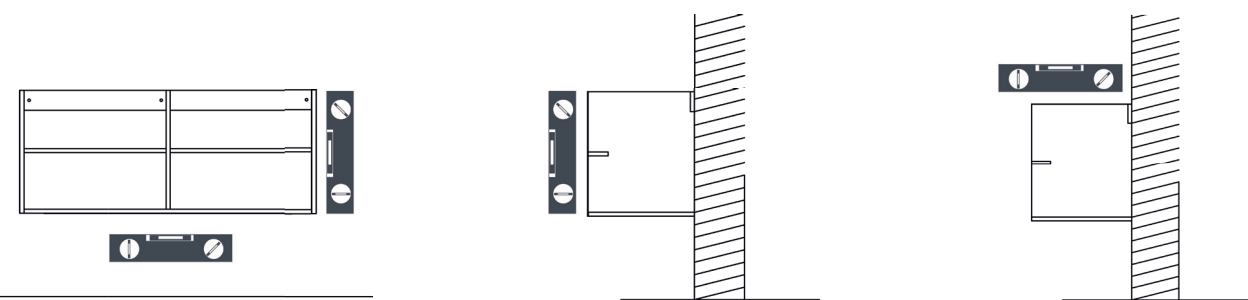

3. KUPLUNGOS TANDEM BOX (FIÓK). BESZERELÉSE / FINOMHANGOLÁSA

3.A



A FIÓKSÍNT HÚZZA KI 100%-IG.

3.B A FIÓK OLDALON TALÁLHATÓ CSAVAROK SEGÍTSÉGÉVEL (JOBBRA-BALRA ÁLLÍTÁSNÁL MINDKÉT OLDALON) FINOMHANGOLHATÓAK A FIÓKOK.
1.- FIXÁLÓ KIOLDÁSA (EGYES TERMÉKEKNÉL A FIÓKFENÉK ALJÁN IS VAN)
2.- JOBBRA / BALRA ÁLLÍTÁS
3.- FEL / LE ÁLLÍTÁS
4.- FIXÁLÓ MEGHÚZÁSA

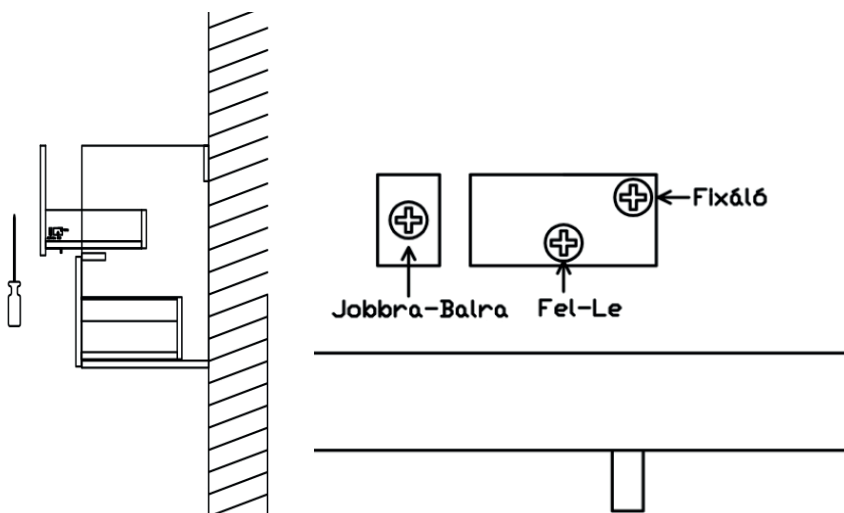

TANDEMBOX VASALAT

KI- ÉS BESZERELÉS

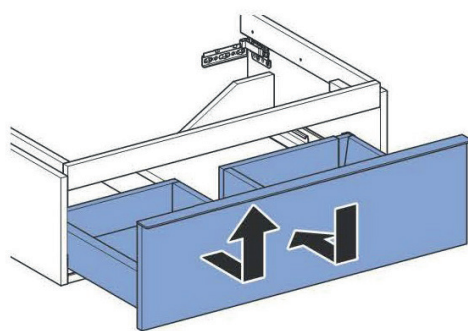

BESZERELÉS

KISZERELÉS

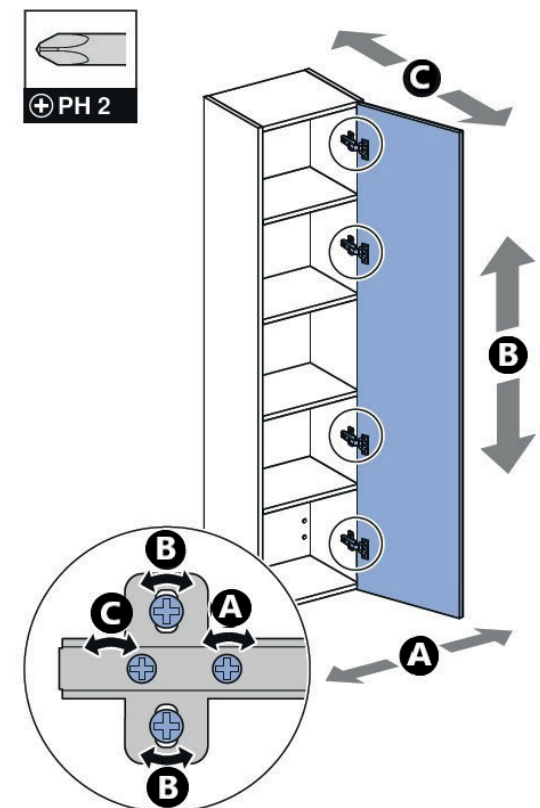
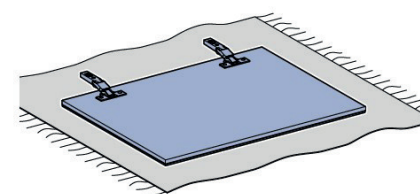
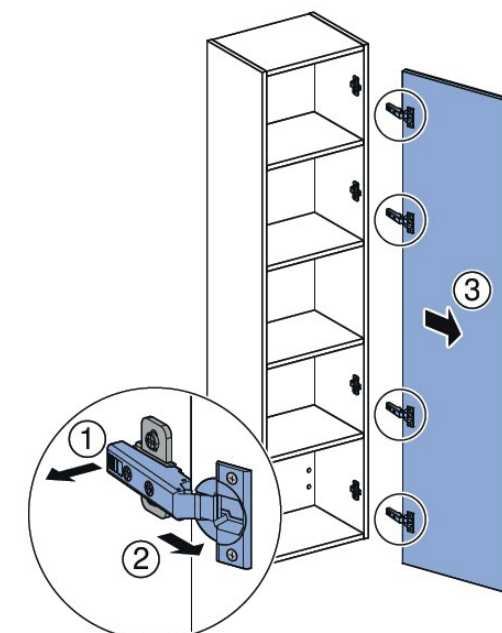
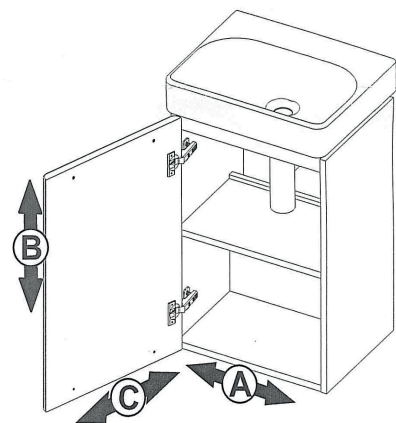
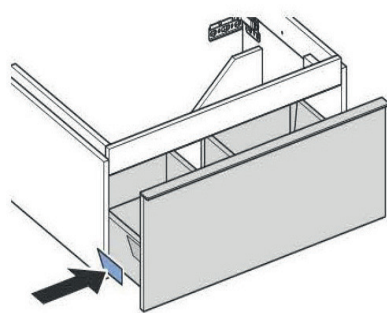
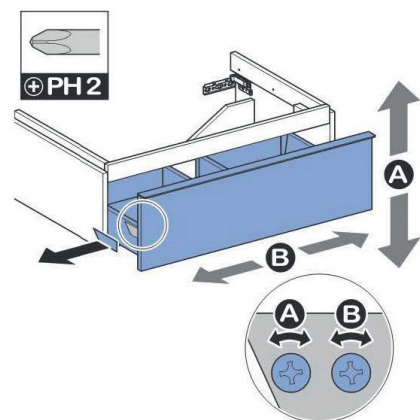

JÓTÁLLÁSI JEGY

Vállalkozás neve és címe:	
Termék megnevezése:	
Termék típusa:	
Termék gyártási száma (amennyiben van):	
Gyártó neve és címe:	TBoss Kft. 1095 Budapest Soroksári út 5.
Vásárlás időpontja:	
A termék fogyasztó részére való átadásának vagy (amennyiben azt a vállalkozás, illetve annak megbízottja végzi) az üzembe helyezés* időpontja: (*a megfelelő aláhúzendő)	

TÁJÉKOZTATÓ A JÓTÁLLÁSI JOGOKRÓL

A jótállási idő

A fogyasztói szerződés keretében vásárolt, jelen jótállási jegyben feltüntetett bútorra a 151/2003. (IX.22.) Korm. rendelet 2.§ (1) 23. mell. alapján a Használati és Kezelési Útmutatóban megadott feltételek betartása esetén egy év kötelező jótállást vállalunk. A határidő elmulasztása jogvesztéssel jár. A jótállási határidő a bútor fogyasztó részére történő átadása, vagy ha az üzembe helyezést a vállalkozás vagy annak megbízottja végzi, az üzembe helyezés napjával kezdődik.

Nem számít bele a jótállási időbe a kijávitási időnek az a része, amely alatt a terméket nem tudja rendeltetésszerűen használni. A jótállási idő a terméknek vagy a termék részének kicserélése (kijávítása) esetén a kicserélt (kijávitott) termékre (termékrészre), valamint a kijávitás következményeként jelentkező hiba tekintetében újból kezdődik.

A fogyasztó jótállásból eredő jogai

Jótállás keretében tartozó hiba esetén

- Elsősorban – választása szerint – kijávitást vagy kicserélést követelhet, kivéve, ha a választott jótállási igény teljesítése lehetetlen, vagy ha az a vállalkozásnak a másik jótállási igény teljesítésével összehasonlítva aránytalan többletköltséget eredményezne, figyelembe véve a szolgáltatás hibátlan állapotában képviselt értékét, a szerződésszegés súlyát és a jótállási igény teljesítésével az Önnek okozott érdeksérelmet.
- Ha a vállalkozás a kijávitást vagy a kicserélést nem vállalta, e kötelezettségének megfelelő határidőn belül, az Ön érdekeit kímélve nem tud eleget tenni, vagy ha a javításhoz vagy a kicseréléshöz fűződő érdeke megszűnt, – választása szerint – a vételár arányos leszállítását igényelheti, a hibát a vállalkozás költségére kijávithatja vagy mással kijávitathatja, vagy elállhat a szerződéstől.
 - Abban az esetben, ha a vállalkozással előre leegyeztette, úgy Ön kijávitathatja vagy mással kijávitathatja a hibát. A javítás megfelelő elvégzését számlával kell igazolnia! Jelentéktelen hiba miatt elállásnak nincs helye!
 - A választott jogáról másira átréther, az átréssel okozott költséget azonban köteles a vállalkozásnak megfizetni, kivéve, ha az átrétre a vállalkozás adott okot, vagy az átrérés egyébként indokolt volt.

Ha a termék meghibásodása miatt a vásárlástól (üzembe helyezésőtől) számított három munkanapon belül értesít csereigényt, a vállalkozás nem hivatkozhat aránytalan többletköltségre, hanem köteles a terméket kicserélni, feltéve, hogy a meghibásodás a rendeltetésszerű használatot akadályozza.

KIJÁVÍTÁS ESETÉN TÖLTENDŐ KI!

Az igénybejelentésének időpontja:	
Kijávitásra átvétel időpontja:	
Hiba oka:	
Kijávitás módja:	
Visszaadás időpontja:	

Eljárás a jótállási igény bejelentését követően

A kijávitást vagy kicserélést – a termék tulajdonságaira és a fogyasztó által elvárható rendeltetésére figyelemmel – megfelelő határidőn belül, az Ön érdekeit kímélve végezzük el. A vállalkozás törekszik arra, hogy a kijávitást vagy a kicserélést legfeljebb tizenöt napon belül elvégezzék. A kijávitás során a termékbe csak új alkatrészt kerülhet beépítésre.

A rögzített bekötésű, illetve a 10 kg-nál súlyosabb, vagy tömegkelekedési eszközön kézi csomagként nem szállítható terméket – a járművek kivételével – az üzemeltetés helyén kell megjavítani. Ha a javítás az üzemeltetés helyén nem végezhető el, a le- és felszerelésről, valamint az el- és visszaszállításról a vállalkozás gondoskodik. A jótállási kötelezettség teljesítésével kapcsolatos költségek a vállalkozást terhelik. Amennyiben bebizonyosodik, hogy a hiba nem tartozik jótállás alá, az igénybejelentéssel kapcsolatosan felmerült valamennyi költség Önt terhelik.

A jótálláson alapuló igény bejelentése

A jótállási igény a jótállási jeggyel érvényesíthető. Jótállási jegy rendelkezésre bocsátásnak elmaradása esetén a szerződés megkötése bizonyítottan tekintendő, ha az ellenérték megfizetését igazoló bizonylatot – az általános forgalmi adóról szóló törvény alapján kibocsátott számlát vagy nyugtát – bemutatja. Ebben az esetben a jótállásból eredő jogok az ellenérték megfizetését igazoló bizonylattal érvényesíthetők. Jótállási igényét a vállalkozásnál érvényesítheti. A jótállási kötelezettség teljesítése azt a vállalkozást terhelik, amelyet az Önnel kötött szerződés a szerződés tárgyát képező szolgáltatás nyújtására kötelez.

A hiba felfedezése után késedelem nélkül köteles a hibát a vállalkozással közölni! A hiba felfedezésétől számított két hónapon belül közölt hibát késedelem nélkül közölnök tekintjük. A közlés késedelméből eredő kárért Ön felelős. A vállalkozás a minőségi kifogás bejelentésekor a szavatossági és jótállási igények intézésének eljárási szabályairól szóló 19/2014. (IV.29.) NGM rendelt (a továbbiakban: NGM rendelet) 4. §-a szerint köteles – az ott meghatározott tartalommal – jegyzőkönyvet felvenni és annak másolatát haldéktalanul és igazolható módon a fogyasztó rendelkezésére bocsátani.

Ha a vállalkozás a jótállási igény teljesíthetőségéről annak bejelentésekor nem tud nyilatkozni, álláspontjáról öt munkanapon belül értesíti Önt.

A vállalkozás, illetve a javítószolgálat (szerviz) a termék javításra való átvételkor az NGM rendelet 6. §-a szerinti elismervény átadására kötelez.

Jótállási felelősség kizárása

- Nem tartozik jótállás alá a hiba, ha annak oka a termék fogyasztó részére való átadását követően lépett fel, így különösen, ha a hibát
- szakszerűtlen beszerelés (kivéve, ha a beszerelést a vállalkozás, vagy annak megbízottja végezte el, illetve ha a szakszerűtlen beszerelés a használati-kezelési útmutató hibájára vezethető vissza),
 - karbantartás elmulasztása,
 - a nem rendeltetésszerű (a bútor funkciójától eltérő) használat (pl. áztatás),
 - a használati-kezelési útmutatóban foglaltak figyelmen kívül hagyása, helytelen, szakszerűtlen kezelés, tisztítás, ápolás,
 - nem megfelelő technológiával alkalmazott ápolóanyag illetve nem megfelelő vegyi összetételű tisztítószerek alkalmazása,
 - szakszerűtlen, hozzá nem értő személyi javítása,
 - elemi kár, természeti csapás, egyéb légköri szennyeződés, túlzott napsugárzás, túlzott páratartalom,
 - helytelen tárolás, külső mechanikai hatás (rongálás, átalakítás), elektronikai és fizikai túlterhelés,
 - a gyártó hibáján kívül álló egyéb ok (pl. tisztítás).

Nem terjed ki a jótállási kötelezettség a természetes elhasználódás miatti kopásokra, valamint a jótállási jegyben feltüntetett olyan hibákra, amelyekre a fogyasztó ármérsékletet kapott, továbbá a mosdótalak, tükrök esetében a gyártó által kiadott állásfoglalásban szereplő felületi, illetve görbéségi tűrőhatáron belül lévő hibákra.

Fogyasztói jogvita esetén Ön a megyei (fővárosi) kereskedelmi és iparkamarák mellett működő békéltető testület eljárását is kezdeményezheti.